

## Flügelrahmenfenster thermisch getrennt F2, mit Kippbeschlag



Abbildung kann Sonderausstattungen enthalten.

**Flügelrahmenfenster**, einbaufertig in kippbarer Ausführung, bestehend aus zweischaligem Edelstahl-Sonderprofil, Werkstoff-Nr. 1.4301 (AISI 304), mit zwischenliegendem speziellem Kunststoff zur thermischen Trennung, wärmegeklämt nach EN 10077,  $U_f = 2,70 \text{ W}/(\text{m}^2 \cdot \text{K})$ , Beschläge verzinkt, Kippbeschlag mit Schnapper oder Griffolive.

**Blendrahmen** umlaufend, aus Sonderprofil, vorgerichtet zum Andübeln in der Fensterlaibung, einschließlich Befestigungsmaterial.

**Flügelrahmen** aus Z-Profil mit integrierten Beschlägen. Abdichtung mittels zwei Anschlagdichtungen. Glasleiste unsichtbar befestigt.

**Oberfläche** geschliffen.

**Trockenverglasung** mit Isolierglas, ohne KTW-Zulassung

### Optional:

- ▶ Edelstahl Werkstoff-Nr. 1.4404 (AISI 316 L)
- ▶ einbruchhemmende Ausführung nach DIN EN 1627
- ▶ Sonderverglasung (z. B. Sicherheitsglas)
- ▶ mehrteilige Ausführung
- ▶ Außenfensterbank aus Edelstahl
- ▶ als Wasserkammerfenster, mit Entwässerungsbohrungen zur Trockenseite, mit Nassverglasung, KTW tauglich
- ▶ weitere Ausführungen auf Anfrage



Ansicht / view

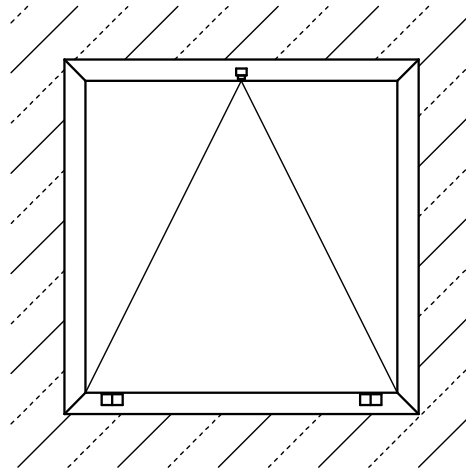

Schnitt / section

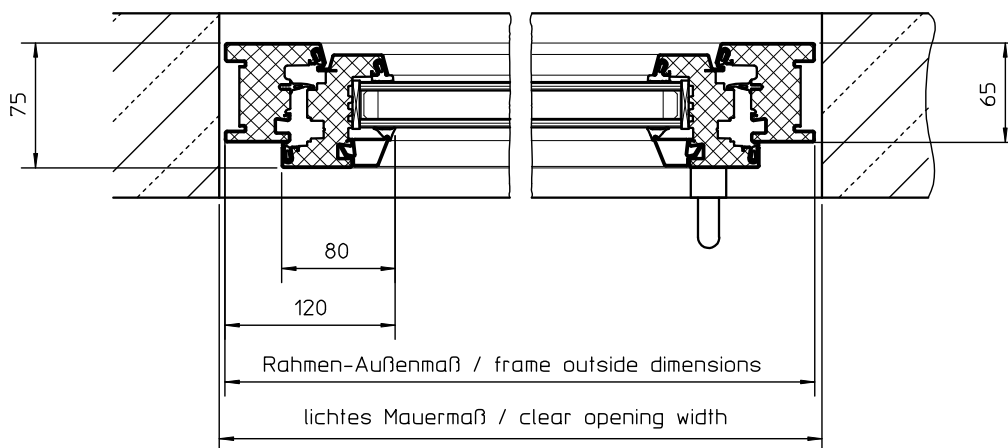

Rahmenfenster	Lichtes Mauermaß b / h	Max. Flügelgewicht	Seitenverhältnis b zu h
Typ F2	einteilig: b = 415–1124 / h = 500–744	130 kg	max. 1:0,75
	einteilig: b = 415–1324 / h = 745–924		
	einteilig: b = 415–1524 / h = 925–1500		

Lieferbare Abmessungen. Alle Maßangaben in mm.



Flügelrahmenfenster thermisch getrennt F2, mit Kippbeschlag

Technische Änderungen vorbehalten | Zeichnungs-Nr. 190.477, 5.2022

HUBER SE | Industriepark Erasbach A1 | D-92334 Berching | Telefon: +49 8462 201-0 | info@huber.de | [www.huber.de](http://www.huber.de)