

## Drucktür TT7.R, rund, mit Schraubverschlüssen

Behälterzugang speziell für die Trinkwasserversorgung, druckbeständig bis 10 m Wassersäule.



Abbildung kann Sonderausstattungen enthalten.

**Drucktür**, druckbeständig bis 10 m Wassersäule, zur Druckseite öffnend, einbaufertig, beidseitig überschalbar, rund, aus Edelstahl, Werkstoff-Nr. 1.4404 (AISI 316 L), statisch geprüft.

**Türblatt** zur besseren Druckaufnahme gewölbt. Mit umlaufend eingeklebter, trinkwassergeeigneter und ozonbeständiger Vierkantsilikondichtung mit KTW- und DVGW W 270 Zulassung. Die Verriegelung erfolgt über drei Schraubverschlüsse, die nur von der Trockenseite aus bedienbar sind. Das runde Türblatt wird mittels stabilen, wartungsfreien Scharnieren an der Zarge angeschraubt.

**Zarge** ausgeführt als Mauerrohr mit einem, mittig angeschweißtem Mauerflansch, vorgerichtet zum Einbetonieren. An der Zarge sind Transportösen angebracht.

Zarge und Türblatt unter Schutzgas geschweißt, im Tauchbad gebeizt und passiviert.

### Hinweis:

**Gewährleistung für die Dichtigkeit zwischen Zarge und Beton wird nur bei umlaufend homogenem Betongefüge übernommen. Die Mindestbetongüte und entsprechende Betonklassen sind kundenseitig festzulegen. Bei der Zarge zum nachträglichen Anbau, sind die Herstellervorgaben für das Befestigungsmaterial zu beachten.**

### Ausführungsvarianten:

#### Anschlagart:

DIN links

DIN rechts

#### Optional:

- ▶ Zarge zum nachträglichen Anbau, Platzbedarf für den Rahmen: 150 mm, ringsumlaufend. Bei dieser Ausführung muss die Wandinnenseite planeben sein, Ebenheitstoleranz:  $\pm 1$  mm pro Meter.
- ▶ Drucktür für runde Behälter (nur zum Einbetonieren möglich)
- ▶ mittig eingebaute Schauluke, Sichtdurchmesser: 150 mm, mit und ohne Scheibenwischer

#### oder

- ▶ eingebauter LED-Unterwasserscheinwerfer
- ▶ eingebautes Zylinderschloss (einseitig bedienbar)
- ▶ Besandung der betonberührten Zargenteile
- ▶ Probeentnahmehahn an der Türaußenseite
- ▶ vorgerichtet zum Anschweißen an PE-Auskleidung
- ▶ Potentialausgleich am Rahmen
- ▶ vollständig aus Werkstoff-Nr. 1.4307 (AISI 304 L)



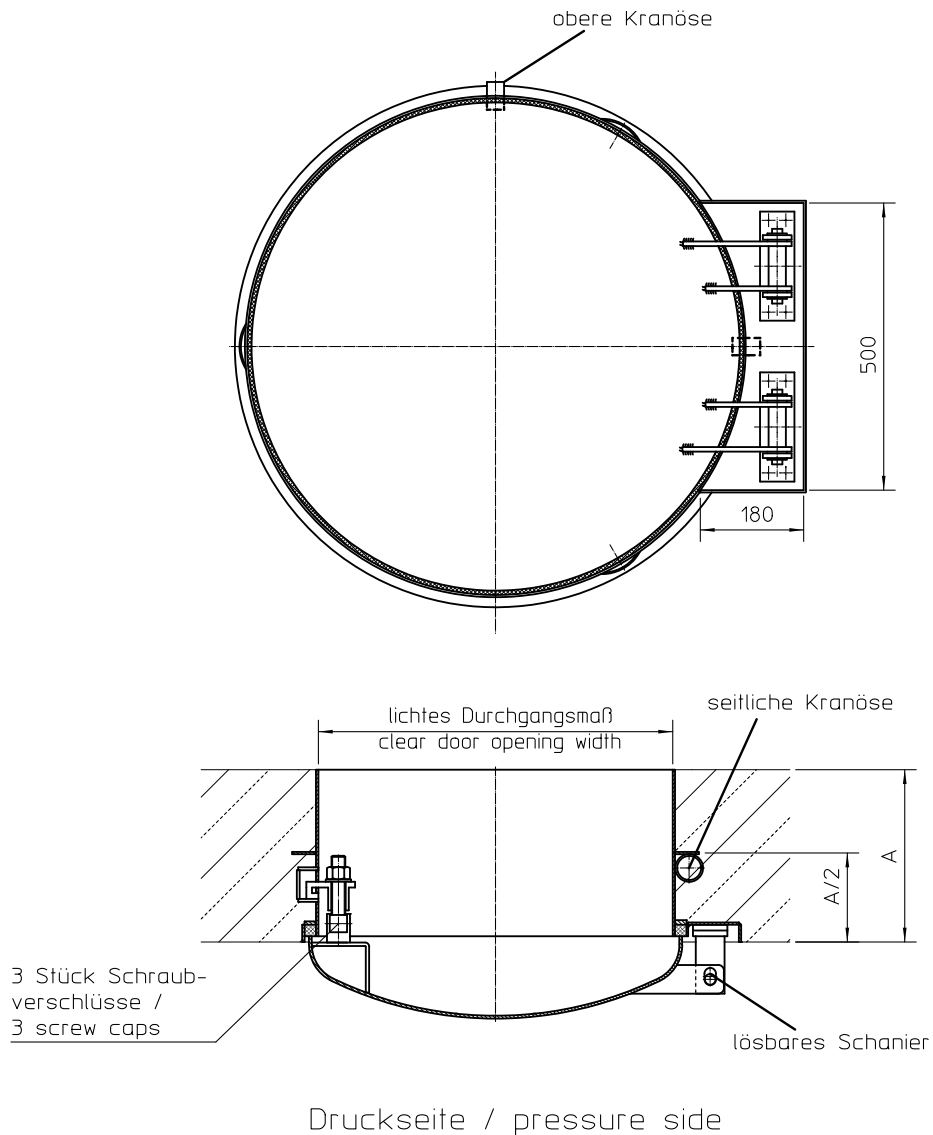

Nenngröße Bestellnr.	Lichter Durchgang $\emptyset$	Rahmenaußenmaß $\emptyset$	Für Wandstärken A
600	617	710	
800	817	910	
1000	1017	1110	

Weitere Abmessungen auf Anfrage. Alle Maßangaben in mm.



**Drucktür TT7.R, rund, mit Schraubverschlüssen**

Technische Änderungen vorbehalten | Zeichnungs-Nr. 190.170, 5.2022